

**1**

Check additional instruction "Mask properly".  
 Siehe Zusatzinstruktion "Kleben Sie richtig ab".  
 Katso lisäohje "Maskeeraa oikein".  
 Se tillägsanvisning "Maskera rätt".

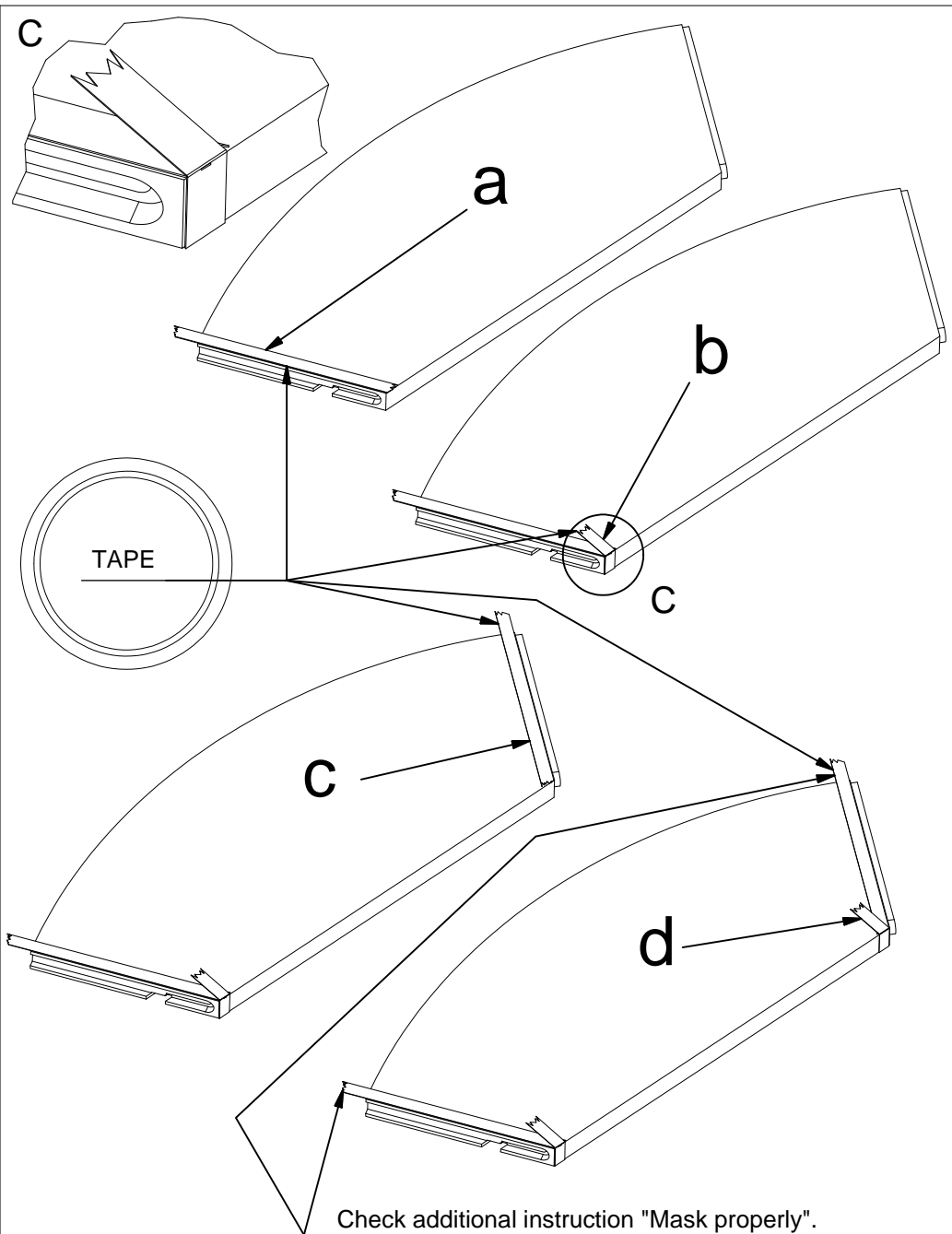

**2**

Check additional instruction "Mask properly".  
 Siehe Zusatzinstruktion "Kleben Sie richtig ab".  
 Katso lisäohje "Maskeeraa oikein".  
 Se tillägsanvisning "Maskera rätt".

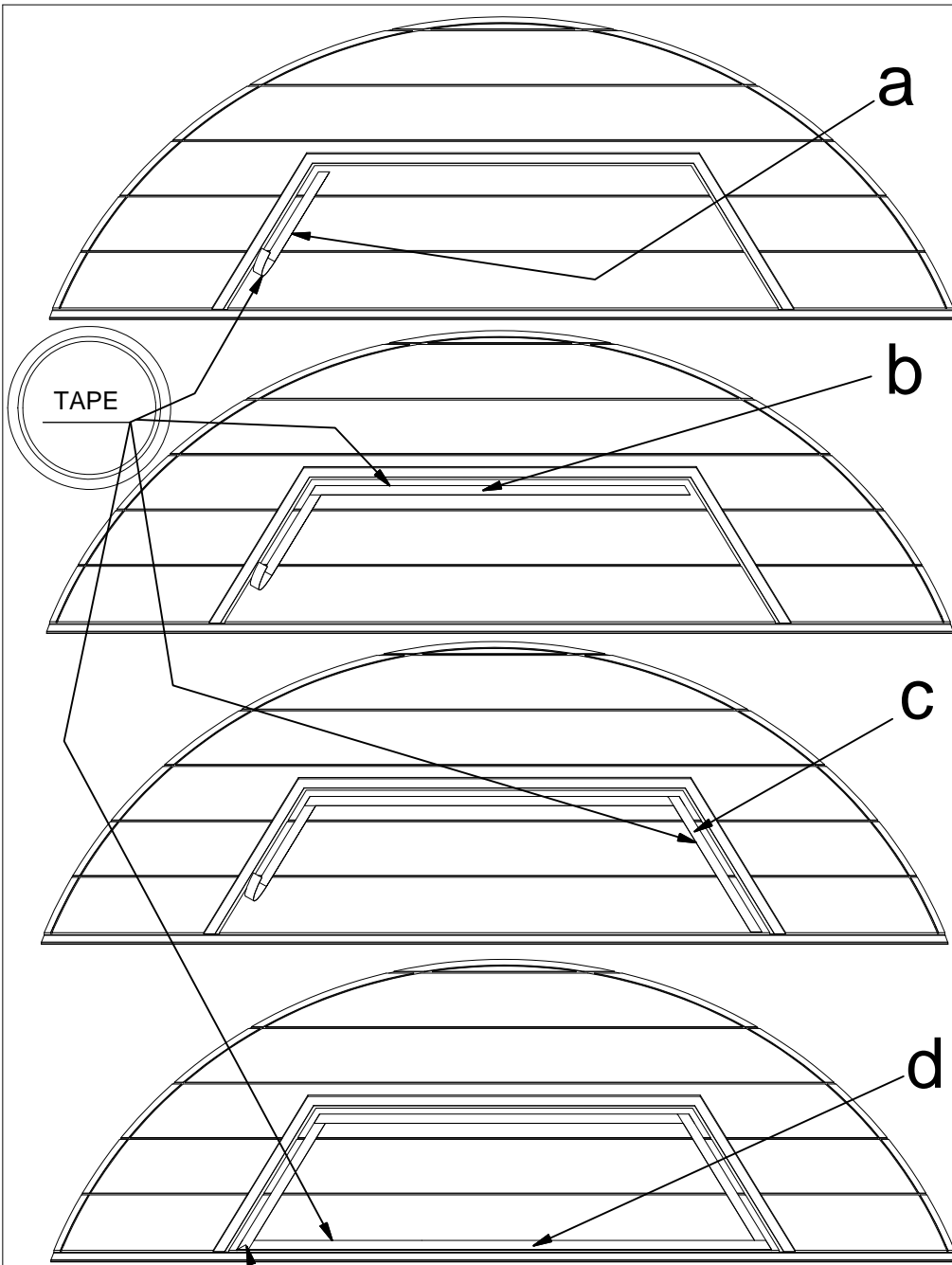

**3**

Check additional instruction "Mask properly".  
 Siehe Zusatzinstruktion "Kleben Sie richtig ab".  
 Katso lisäohje "Maskeeraa oikein". Se tilläggsanvisning "Maskera rätt".

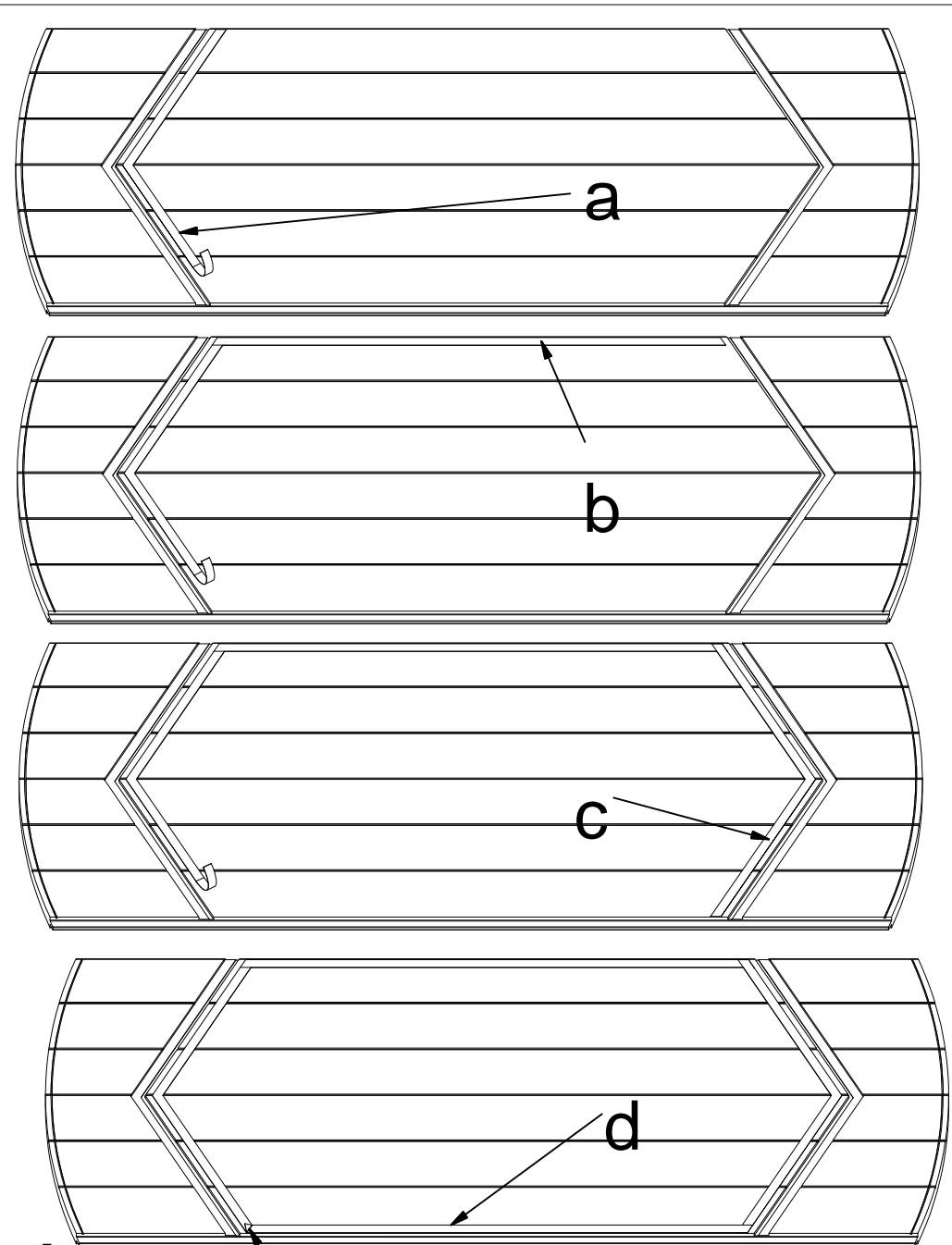

**4**

Check additional instruction "Mask properly".  
 Siehe Zusatzinstruktion "Kleben Sie richtig ab".  
 Katso lisäohje "Maskeeraa oikein". Se tilläggsanvisning "Maskera rätt".

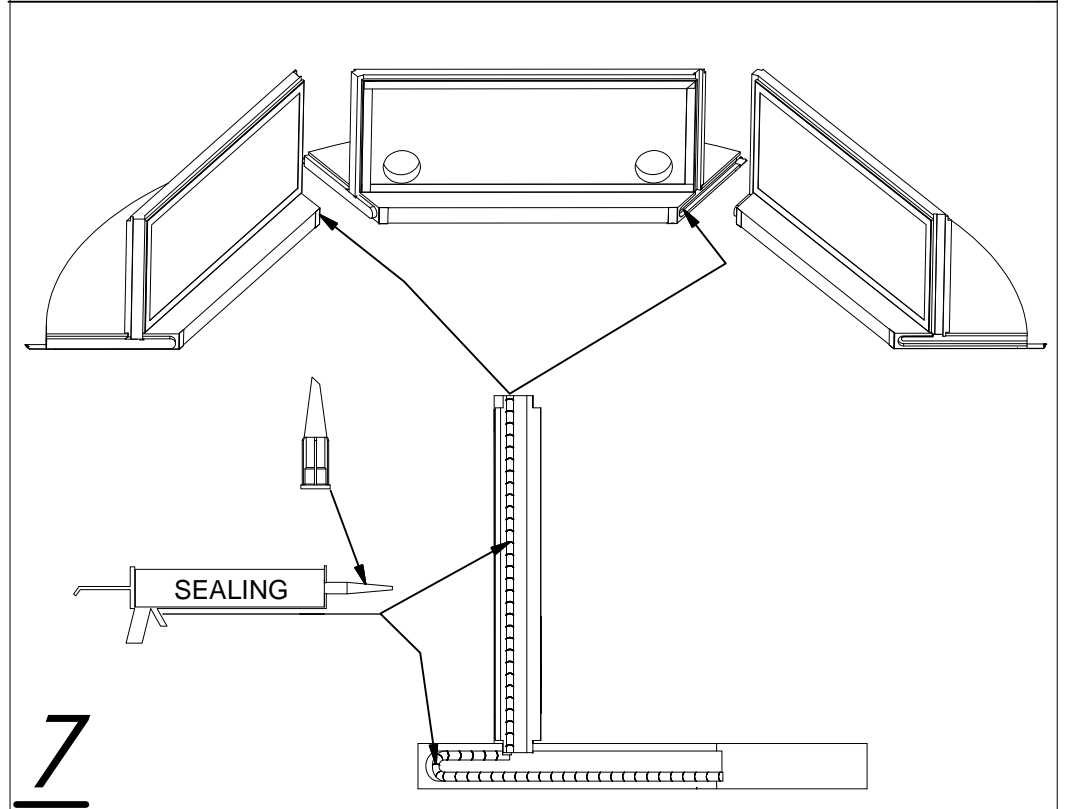
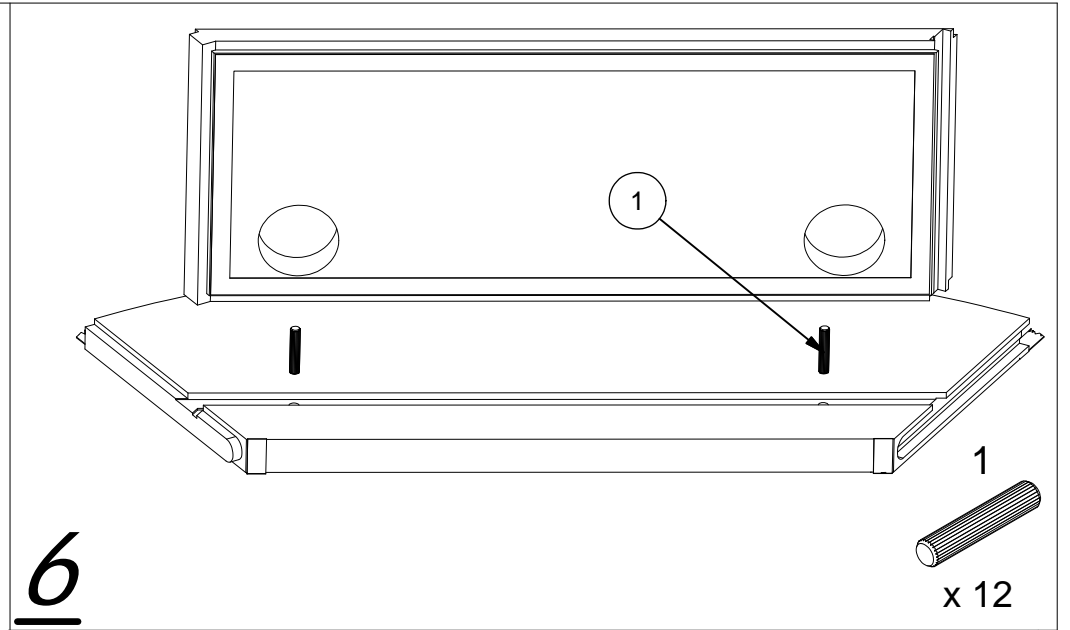
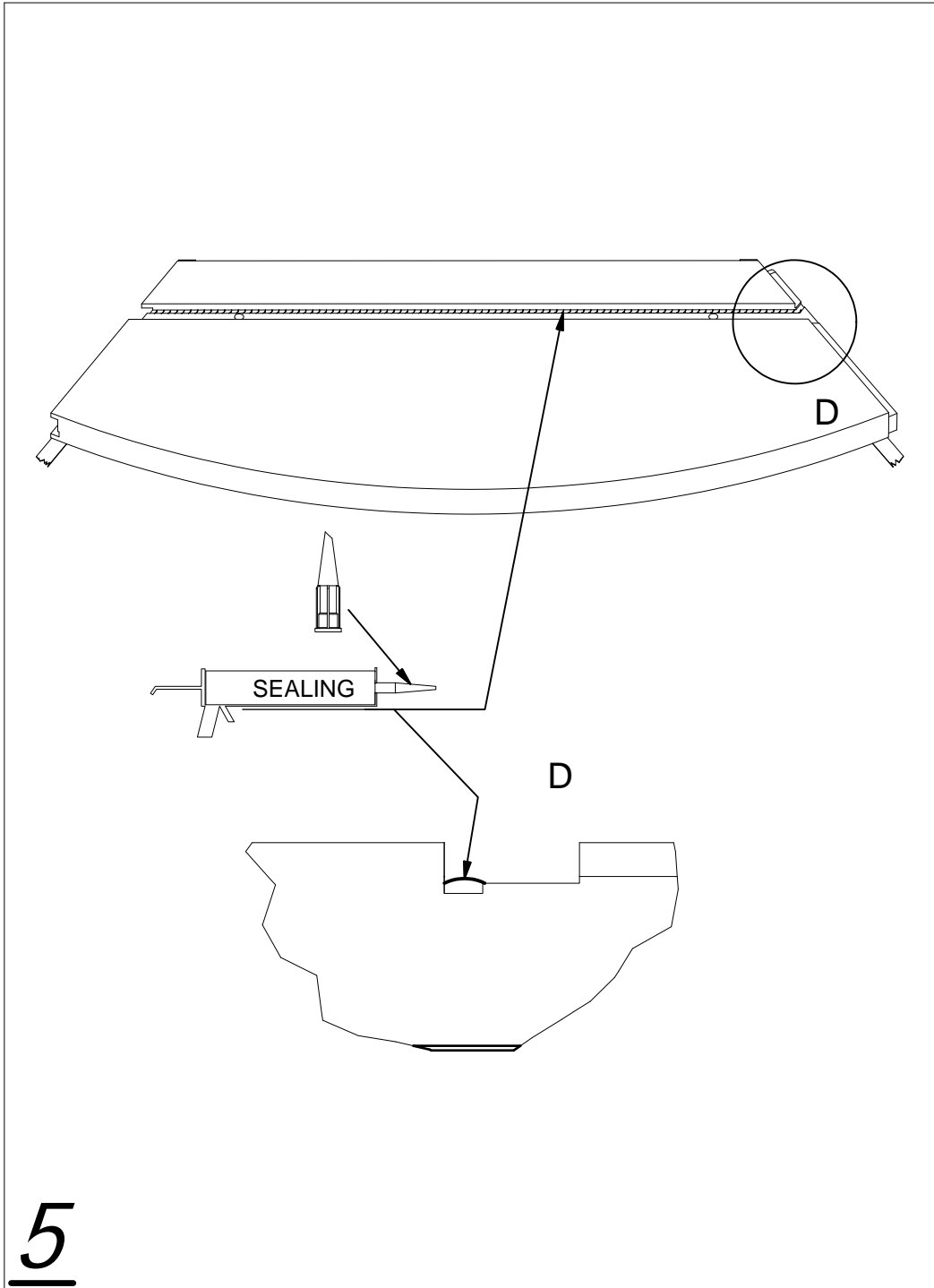

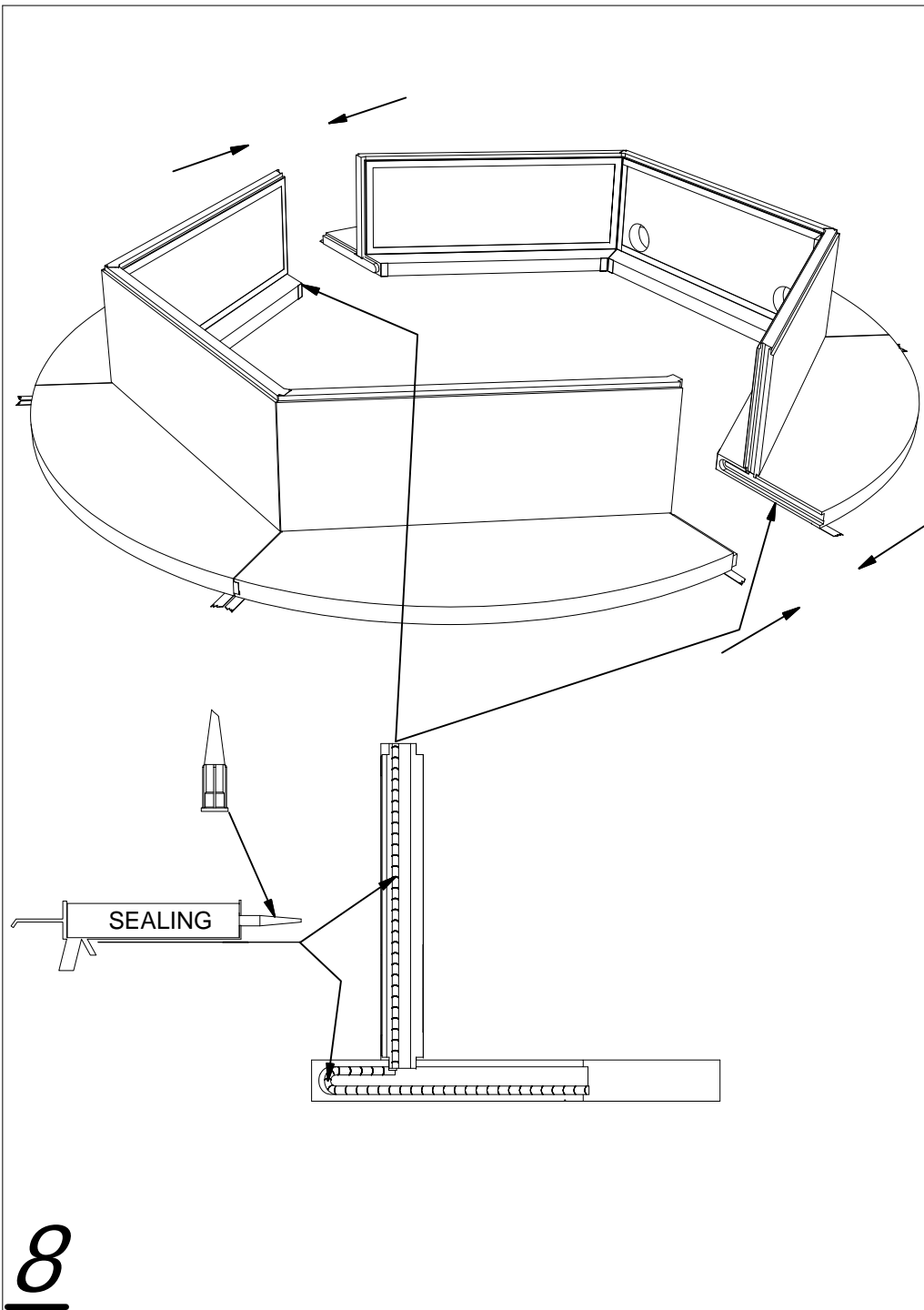

**8**

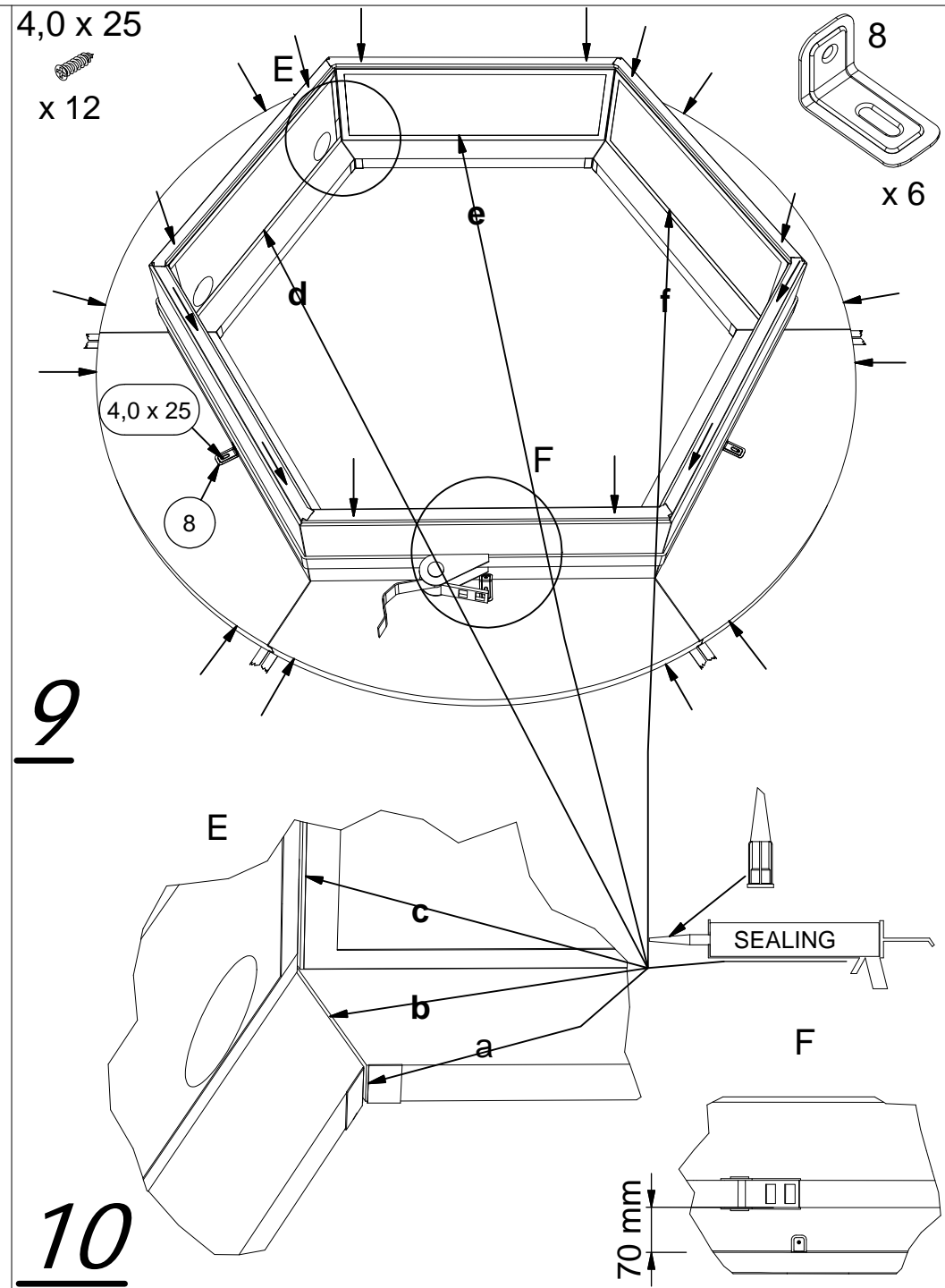

**9**

**10**

OPTION : Bubble system

**Sprudelsystem (Zubehör)**

Lesen Sie die eigens dafür gefertigte Anleitung und achten Sie ganz genau darauf das das Silikon und die "Distanzplatte" an die richtige Stelle kommen.

**Bubble system (Option)**

Please read its assembly instructions carefully and be accurate that the silicone and the distance plate will be placed right.

**Porejärjestelmä (Lisävaruste)**

Katso erillinen ohje tälle ja ole huolellinen sen kanssa että silokooni ja "välikappale" tulevat oikeaan kohtaan.

**Bubbelsystem (Tillbehör)**

Se skild anvisning om detta och var noga med att silikon och "distansplatta" kommer på rätt ställe

11

OPTION : Bubble system

**Sprudelsystem (Zubehör)**

Lesen Sie die eigens dafür gefertigte Anleitung und achten Sie ganz genau darauf das das Silikon und die "Distanzplatte" an die richtige Stelle kommen.

**Bubble system (Option)**

Please read its assembly instructions carefully and be accurate that the silicone and the distance plate will be placed right.

**Porejärjestelmä (Lisävaruste)**

Katso erillinen ohje tälle ja ole huolellinen sen kanssa että silokooni ja "välikappale" tulevat oikeaan kohtaan.

**Bubbelsystem (Tillbehör)**

Se skild anvisning om detta och var noga med att silikon och "distansplatta" kommer på rätt ställe

12

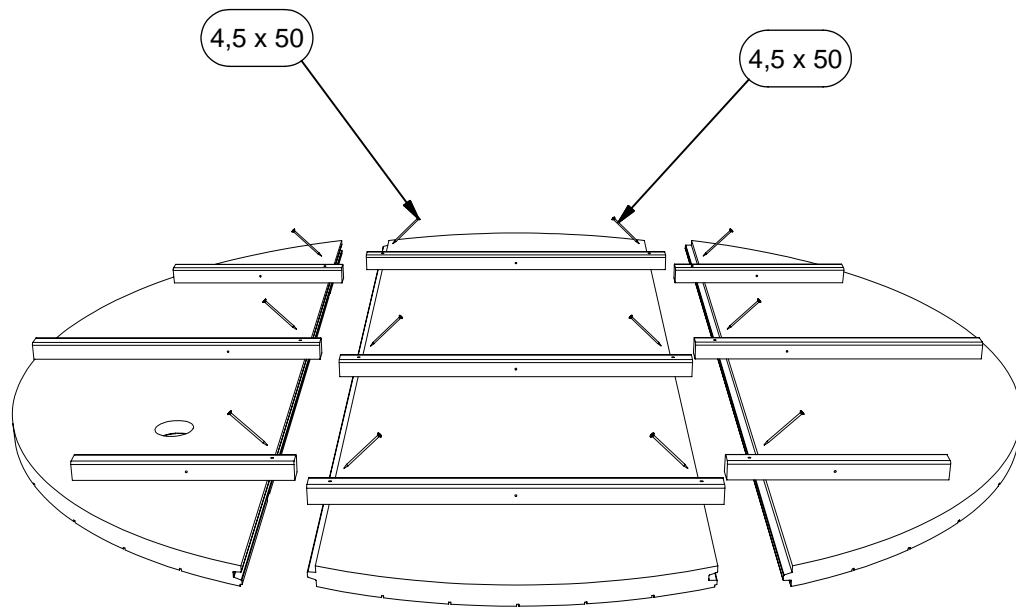

4,5 x 50

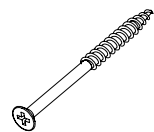

x 12

**13**

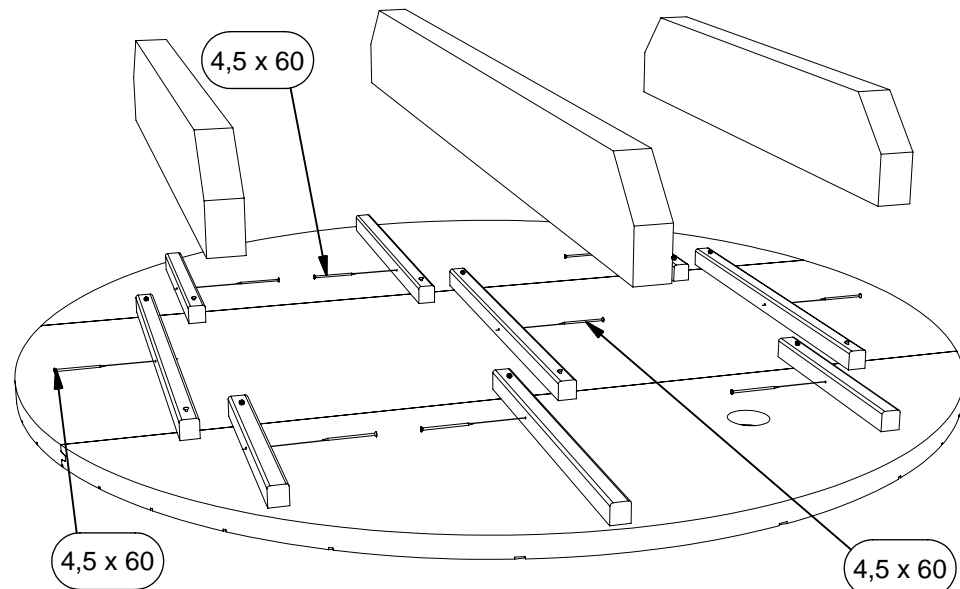

4,5 x 60

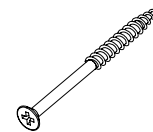

x 9

**14**

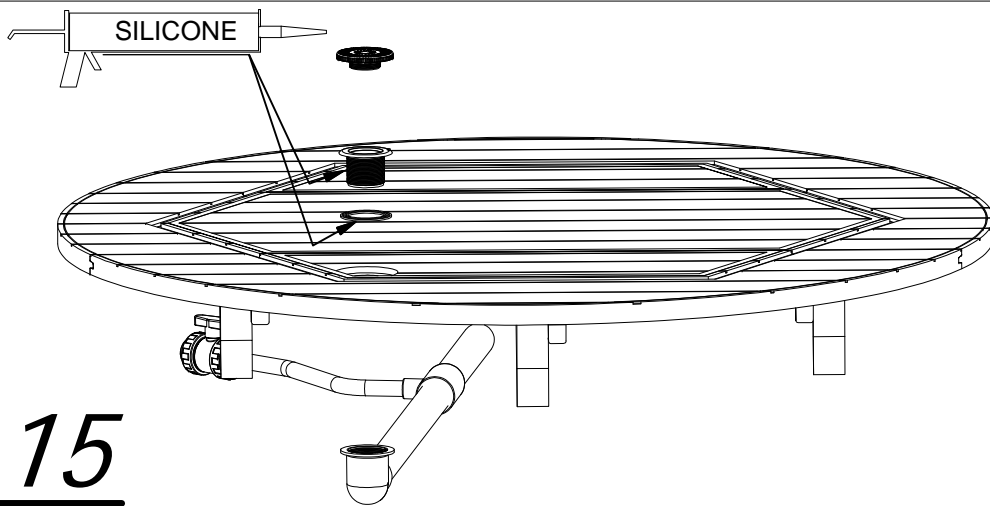

**15**

Smear the silicone down on the threads using your finger. Do the same on the threads for the female part.

Verteilen Sie das Silikon in der Gewindevertiefung mit einem Finger. Machen Sie dasselbe im Gewinde des Mutterteilchens.

Levitä sormen kanssa silikooni kierteiden syvennyksiin. Tee sama mutterin kierreosalle.

Smeta ut silikonet i gängornas fördjupningar med ett finger. Gör samma i gängorna för mutterdelen.

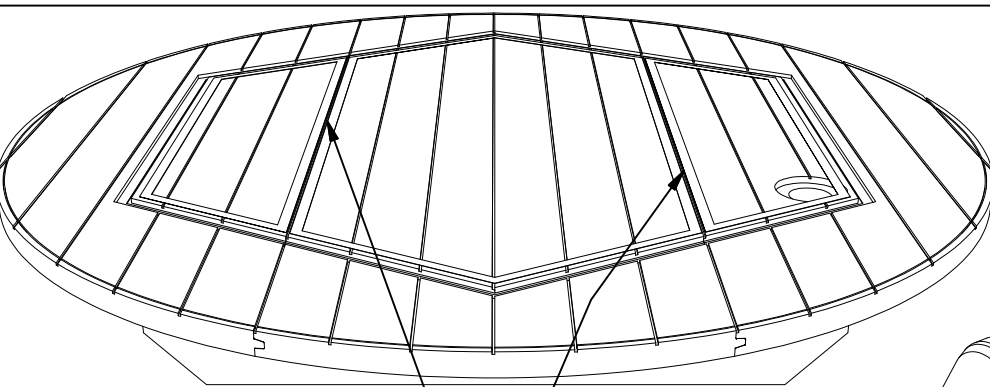
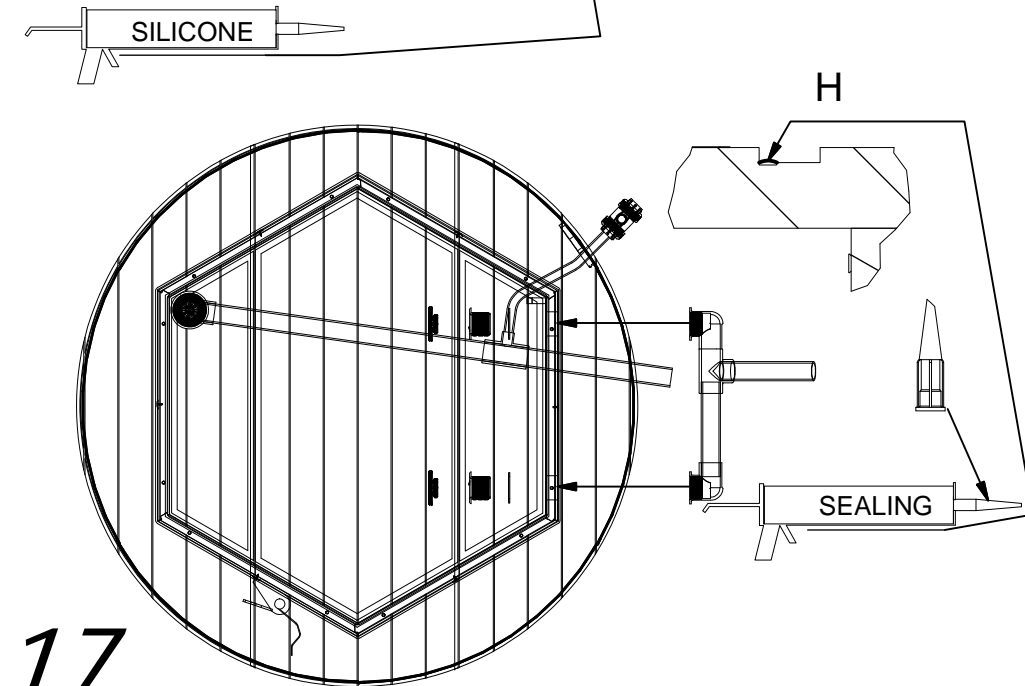
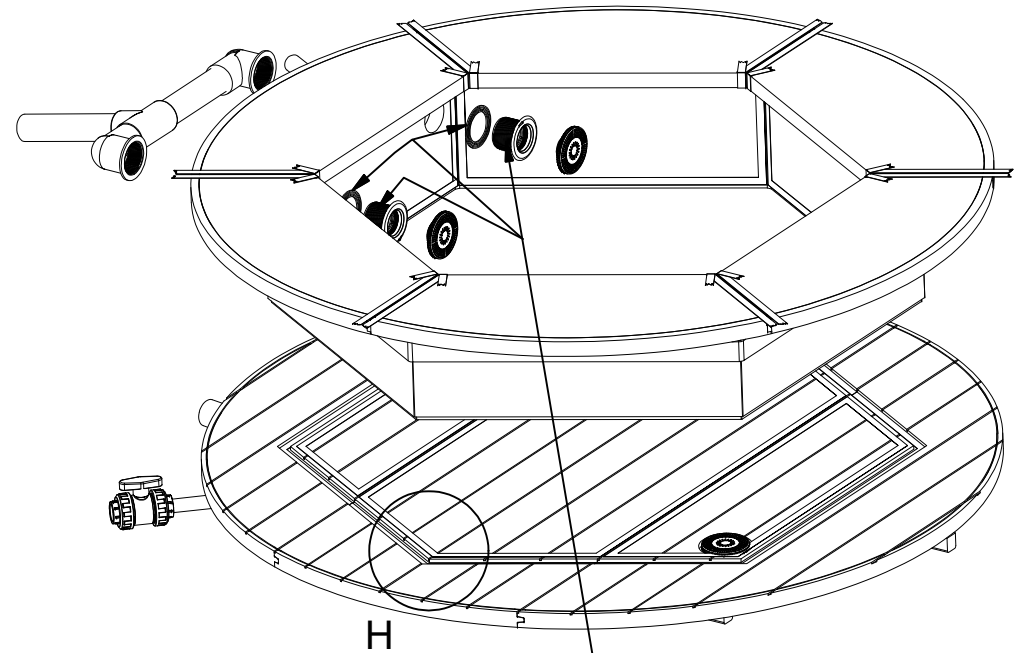

**16**

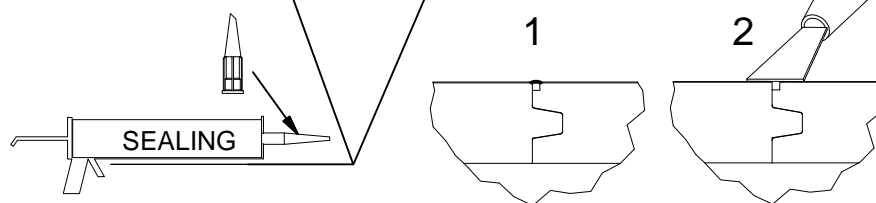

**17**

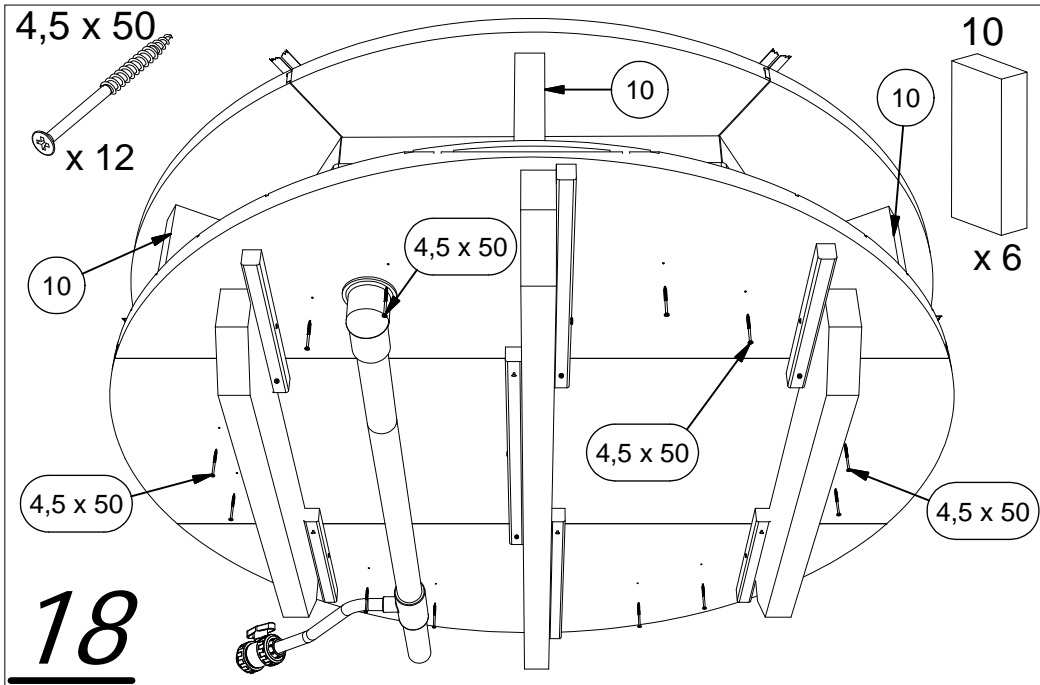

**18**

**19**

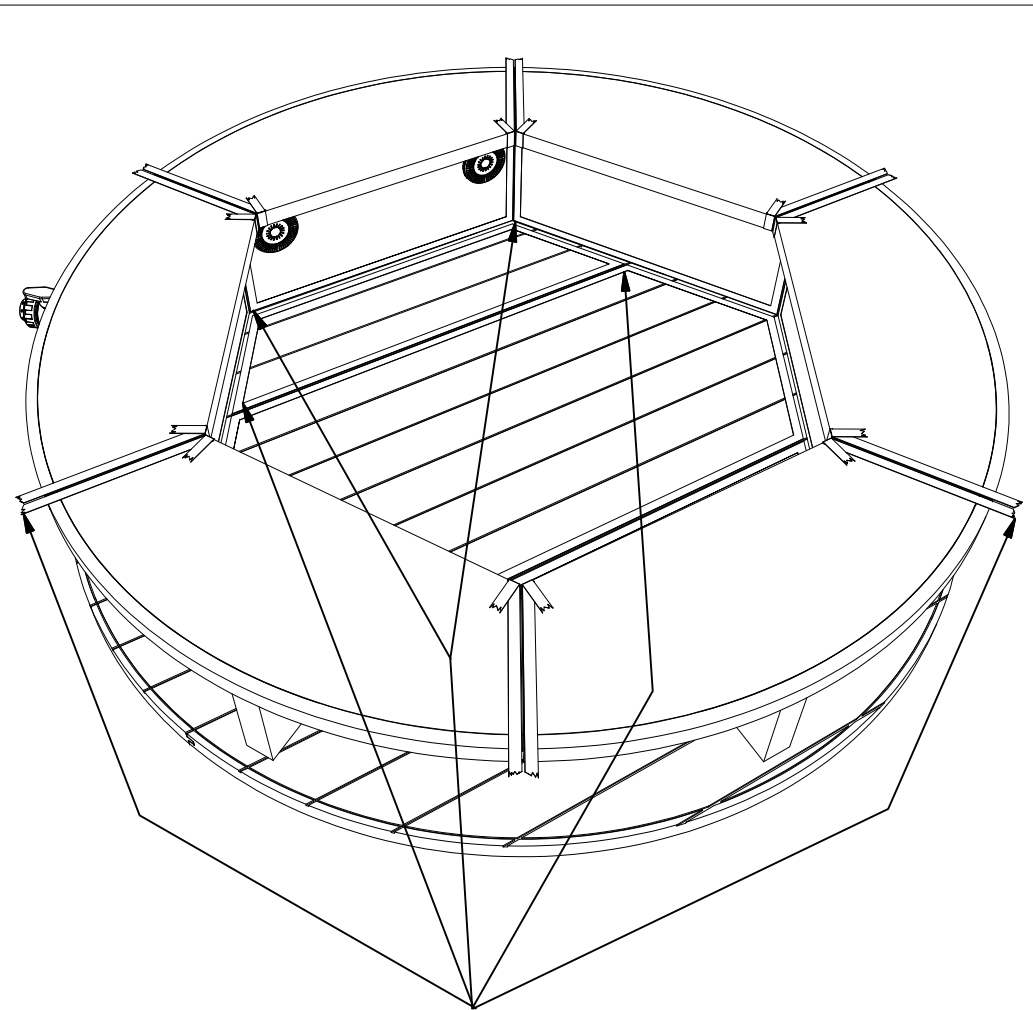
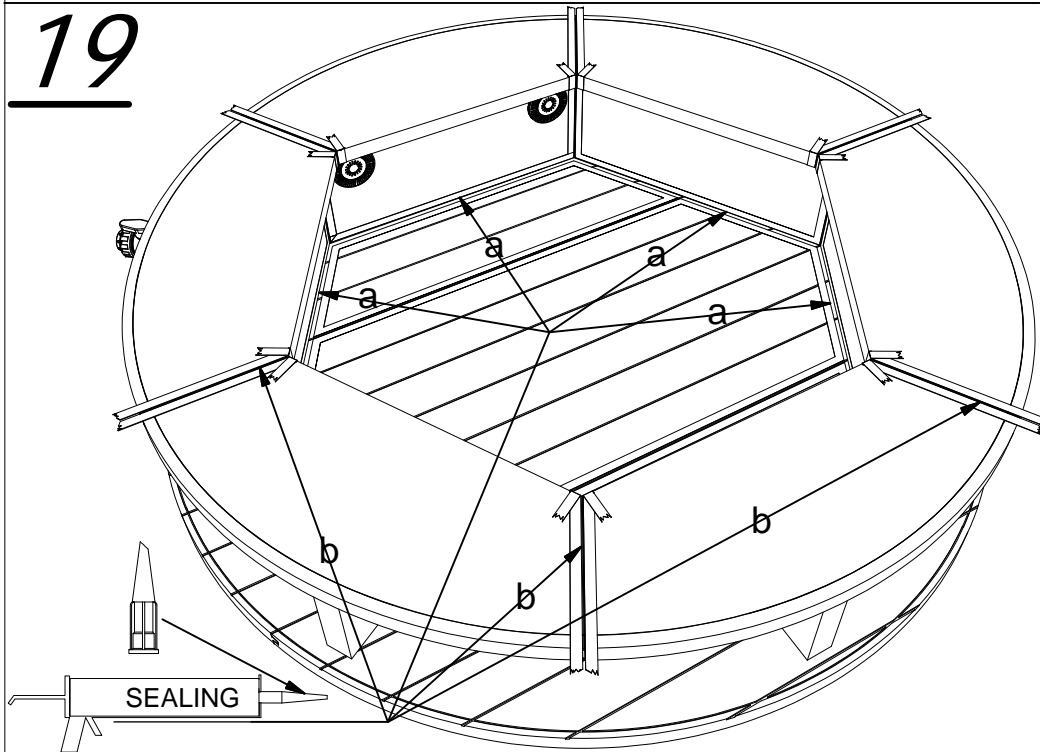

Check additional instruction "Mask properly" .  
 Siehe Zusatzinstruktion "Kleben Sie richtig ab"  
 Katso lisäohje "Maskeeraa oikein".  
 Se tilläggsanvisning "Maskera rätt".

**20**

### Kontrolle bei Undichte

1. Füllen Sie das Badefass ca. 5 cm mit Wasser
2. Füllen Sie es dann bis kurz über die Düsenventile des Sprudelsystems (Zubehör), gesetzt dem Fall das eines installiert wurde.
3. Füllen Sie es weiter bis an die höchste Kante der Sitzbänke

An jedem Testpunkt, sollten Sie ca.10 Minuten warten und kontrollieren ob eine Undichte sichtbar wird. Sollte dies der Fall sein, so merken Sie sich die Stelle. Lassen Sie das Wasser aus dem Fass ablaufen und dichten diese besagte Stelle nochmals neu ab.

### Check for water leakage

1. Fill with water about 5 cm from the base
2. Fill with water above the air vents for bubble (option) if such a system is installed.
3. Fill with water to the edge of the benches.

At each testing point, wait 10 minutes and check for leakages. If a leakage occur, mark the spot, drain the water out and add more sealing from the inside where the leakage occur. Let it dry for at least 1 hour before a new leakage test is carried out.

### Vuodon tarkastusohje

1. Täytä altaaseen vettä n. 5cm.
2. Täytä vettä poresuuttimien yli (lisävaruste) jos k.o. systeemi on asennettu.
3. Täytä vettä istuinten yläreunaan.

Odota jokaisella tarkastuskohdalla 10 min ja tarkasta jos ilmenee vuotoa. Jos toteat vuodon niin merkitse kohta, tyhjennä allas ja tiivistä sisäpuolelta kohta jossa vuoto todettu. Anna tiivistetyn kohdan kuivua vähintään 1 tunnin ennen uutta tarkastusta.

### Kontroll av vattenläckage

1. Fyll upp med vatten ca. 5 cm från botten.
2. Fyll upp med vatten över ventiler till bubbel (tillbehör) om ett sådant system finns installerat.
3. Fyll upp med vatten till sätets översta kant.

Vid varje testpunkt, vänta 10 min och kontrollera om det förekommer läckage. Om läckage förekommer, märk ut platsen, dränera bort vattnet och täta inifrån där läckage konstaterats. Låt det torka minst 1 timme innan nytt läckagetest utförs

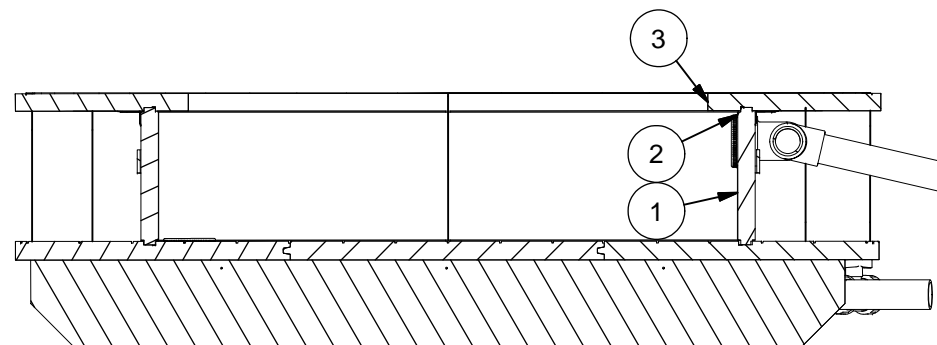

**22**

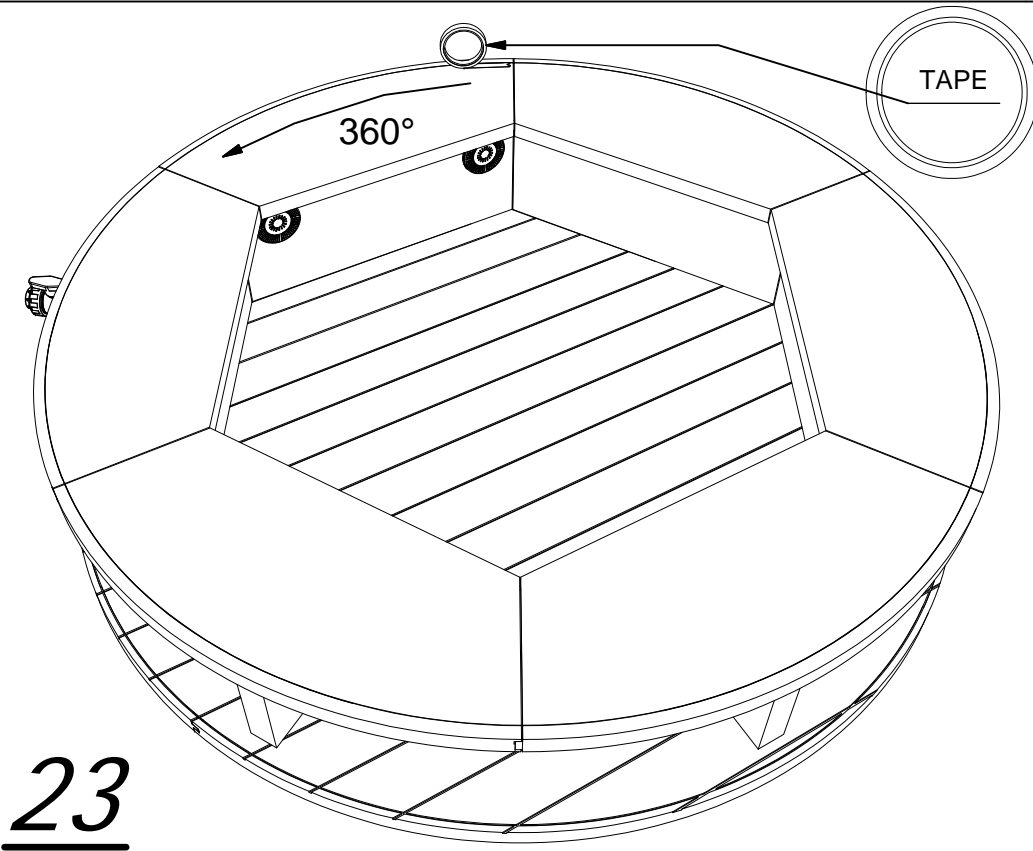
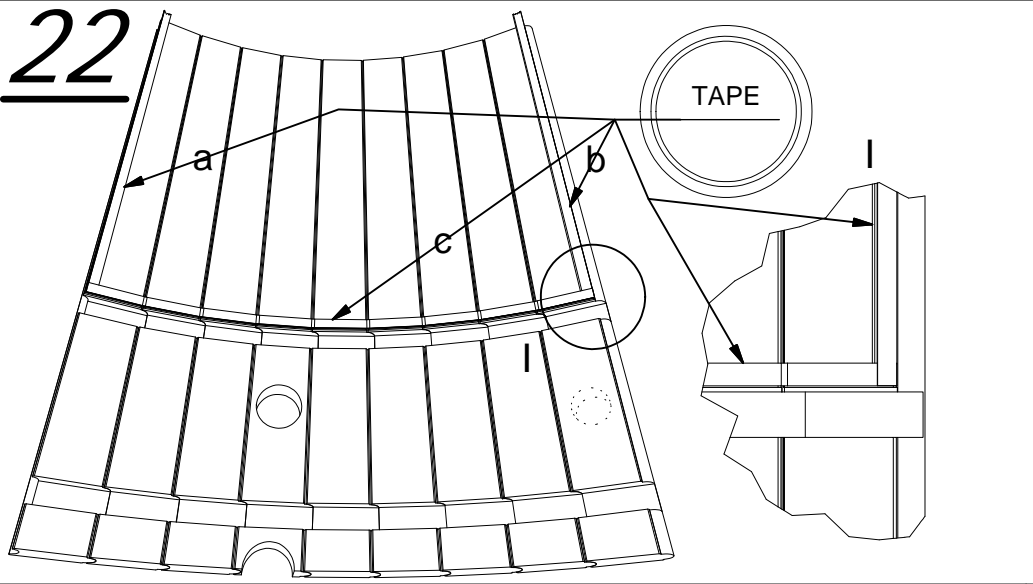

**23**

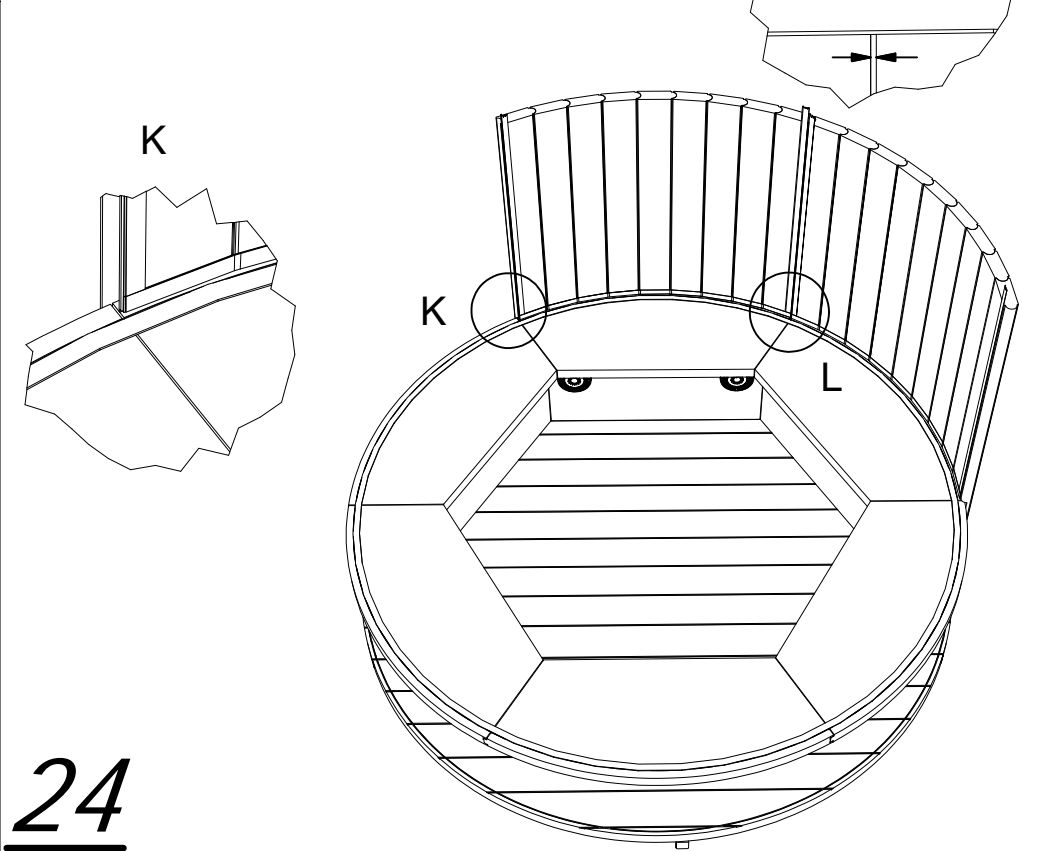
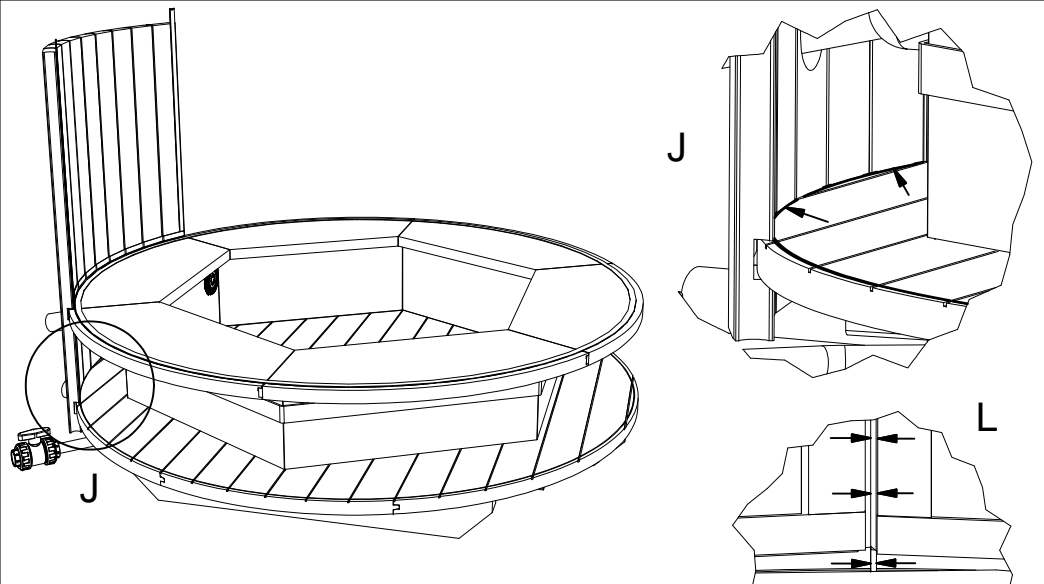

**24**

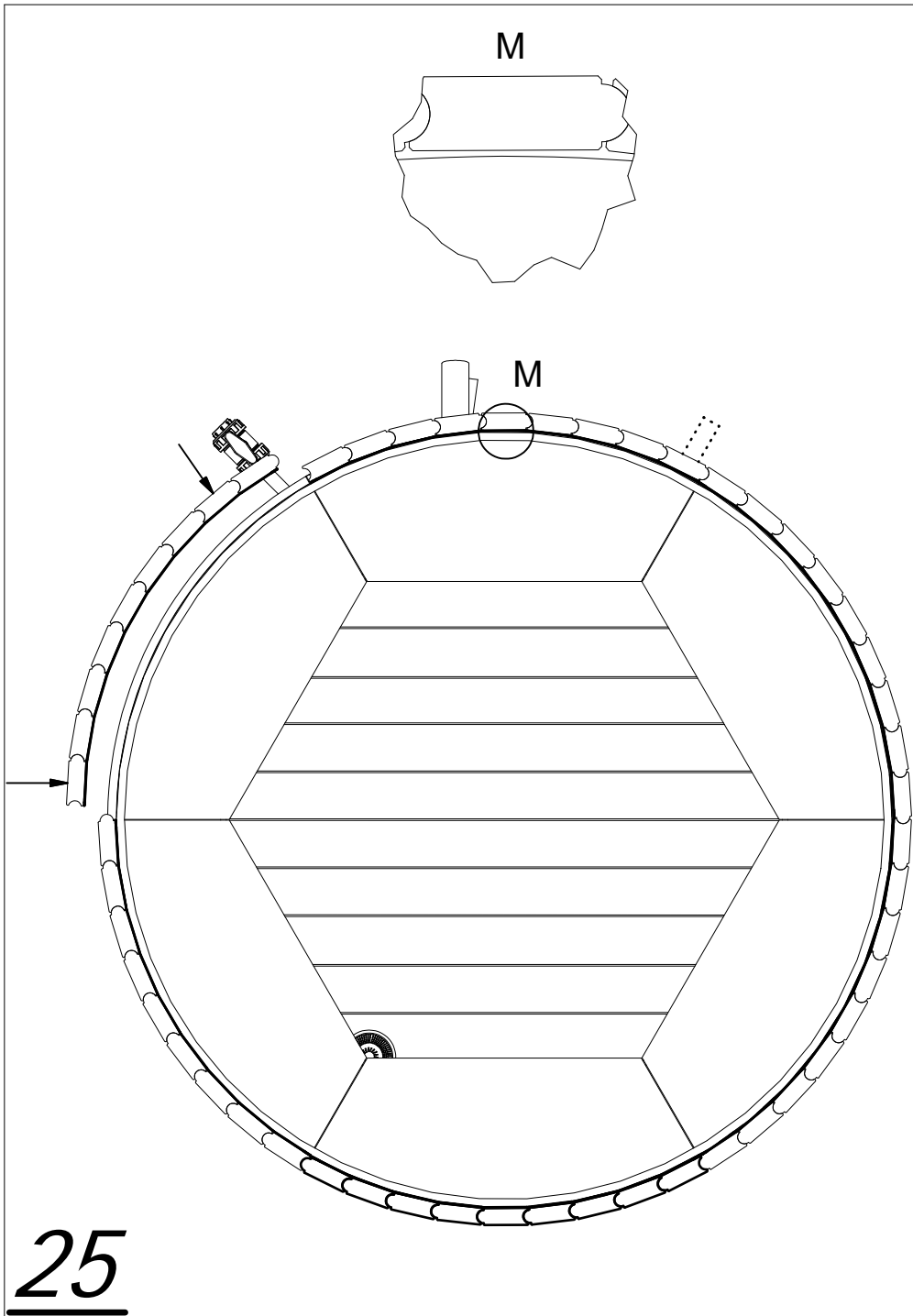

25

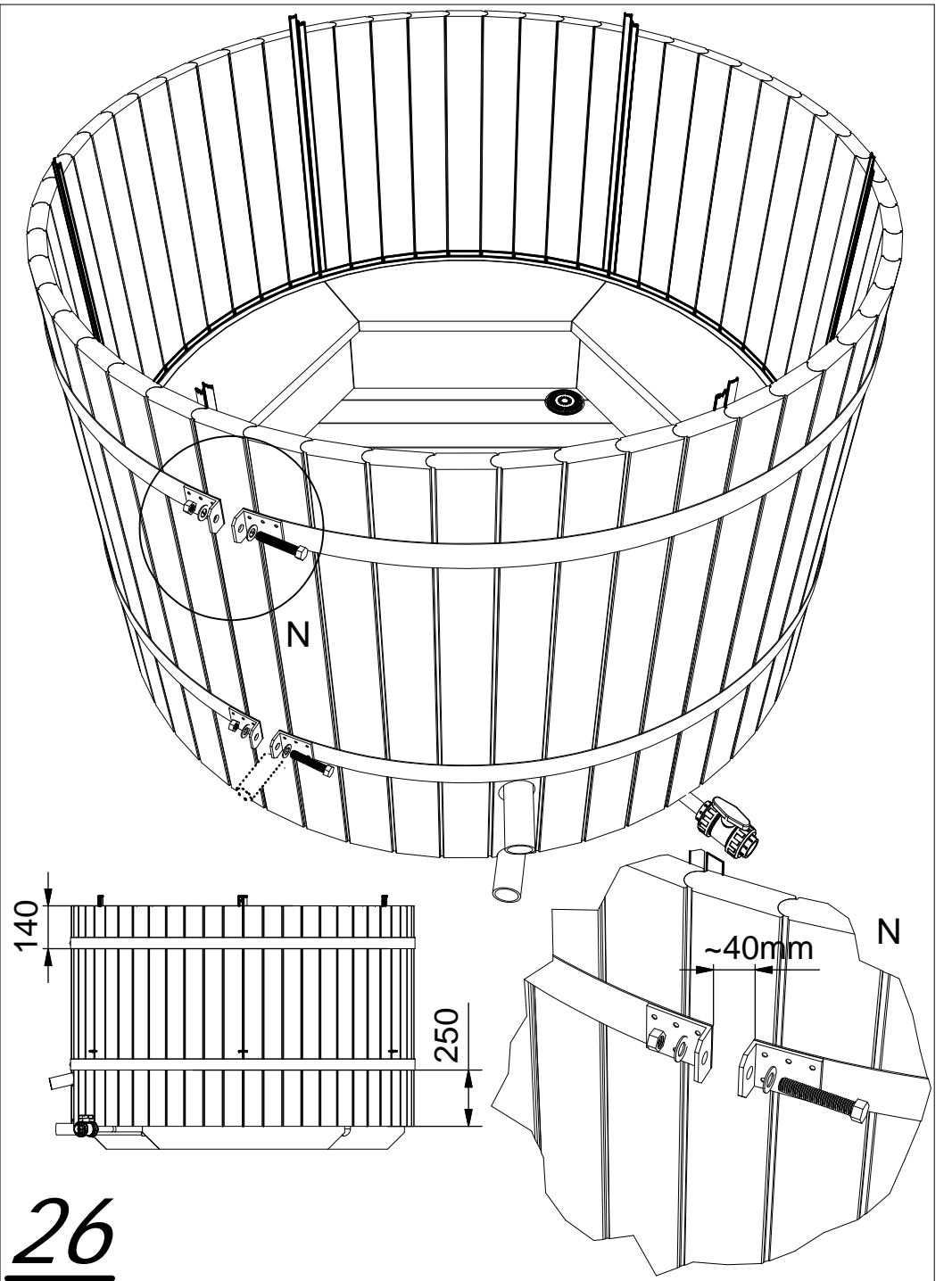

26

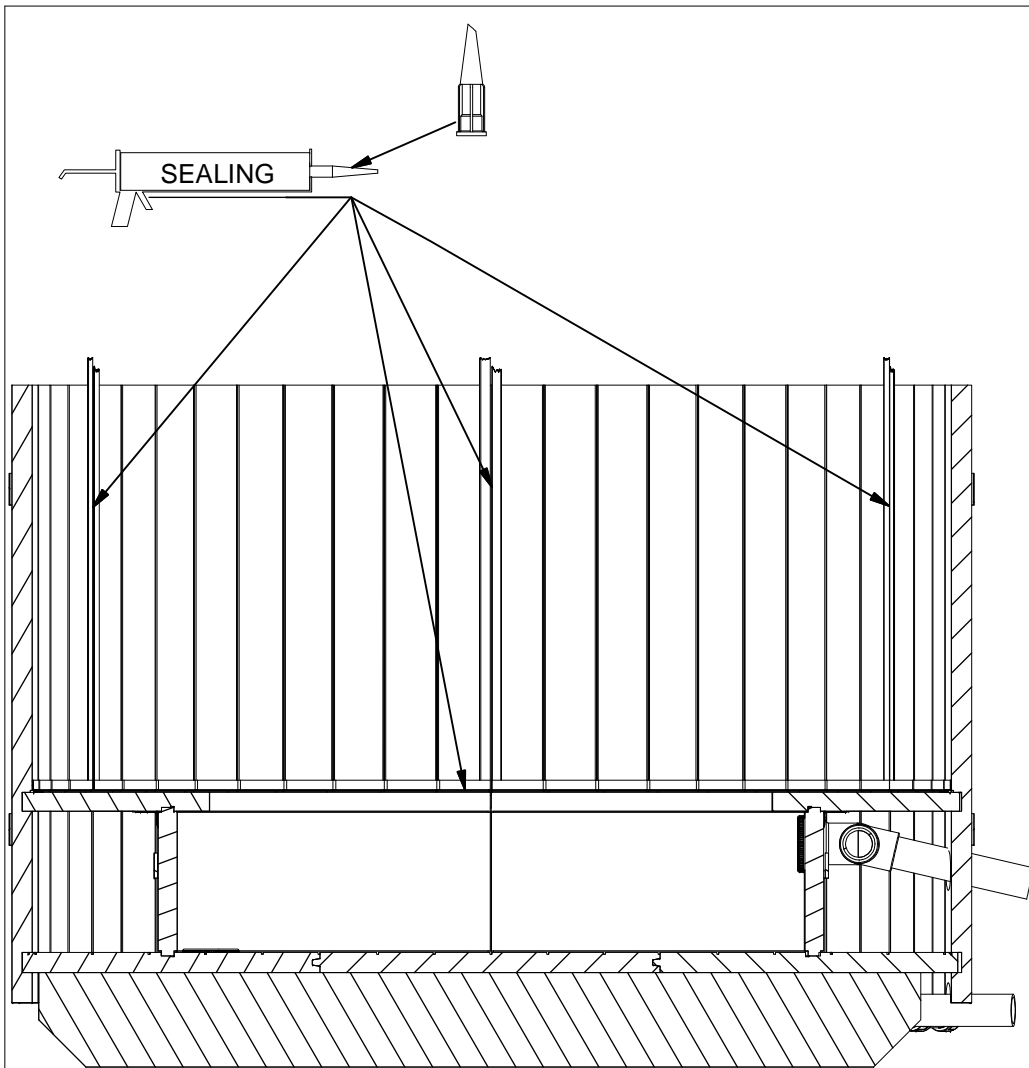

27

Remove tape from here! Check also additional instruction "Mask properly".

Wenn Sie das Klebeband lösen, dann beginnen! Siehe auch Zusatzinstruktion "Kleben Sie richtig ab"

Teippi positetaan aloittamalla tästä! Katso myös lisäohje "Maskeeraa oikein".

Avlägsna tejp med start härifrån! Se också tilläggsanvisning "Maskera rätt".

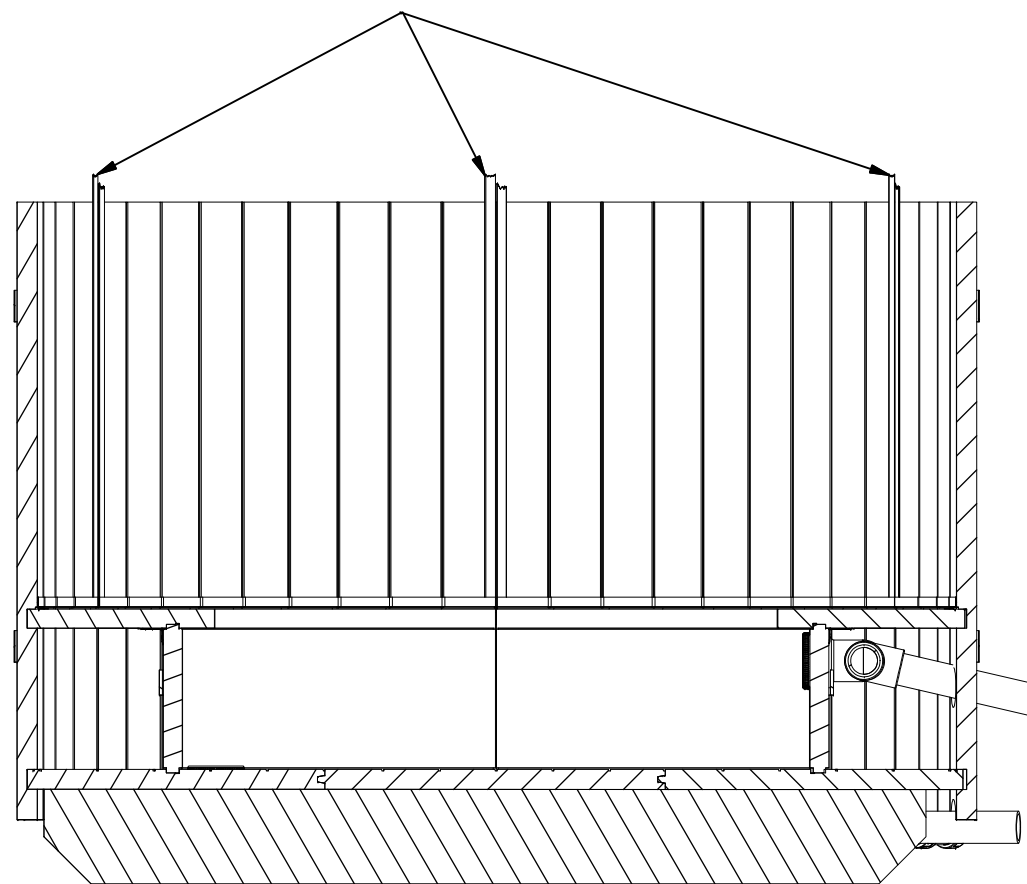

28

### Kontrolle bei Undichte

1. Füllen Sie das Fass mit Wasser bis gerade über die Fuge, die Sitzbank und Wand miteinander verbindet.
2. Füllen Sie es jetzt vollständig mit Wasser.

An jedem Testpunkt, sollten Sie ca.10 Minuten warten und kontrollieren ob eine Undichte sichtbar wird. Sollte dies der Fall sein, so merken Sie sich die Stelle. Lassen Sie das Wasser aus dem Fass ablaufen und dichten diese besagte Stelle nochmals neu ab.

### Check for water leakage

1. Fill up with water till it reaches the joint just about where it's connected with the bench and the side wall.
2. Fill water to the top.

At each testing point, wait 10 minutes and check for leakages. If a leakage occur, mark the spot, drain the water out and add more sealing from the inside where the leakage occur. Let it dry for at least 1 hour before a new leakage test is carried out.

### Vuodon tarkastusohje

1. Täytä vettä niin että isuimen ja seinän välinen sauma peittyy.
2. Täytä allas kokonaan vedellä

Odota jokaisella tarkastuskohdalla 10 min ja tarkasta jos ilmenee vuotoa. Jos toteat vuodon niin merkitse kohta, tyhjennä allas ja tiivistä sisäpuolelta kohta jossa vuoto todettu. Anna tiivistetyn kohdan kuivua vähintään 1 tunnin ennen uutta tarkastusta.

### Kontroll av vattenläckage

1. Fyll upp med vatten strax över fogen för säten och vägg.
2. Fyll upp till toppen.

Vid varje testpunkt, vänta 10 min och kontrollera om det förekommer läckage. Om läckage förekommer, märk ut platsen, dränera bort vattnet och täta inifrån där läckage konstaterats. Låt det torka minst 1 timme innan nytt läckagetest utförs.

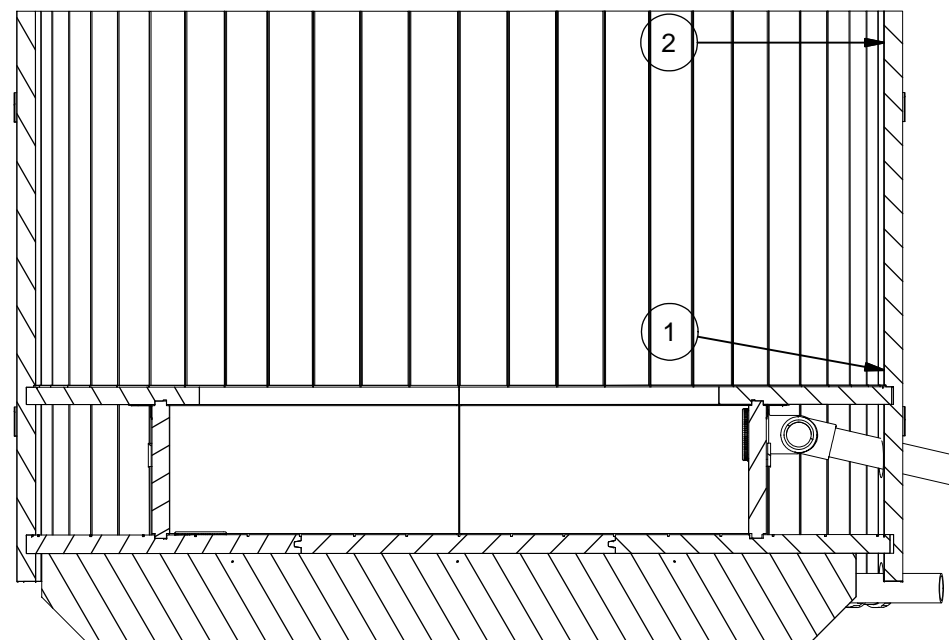

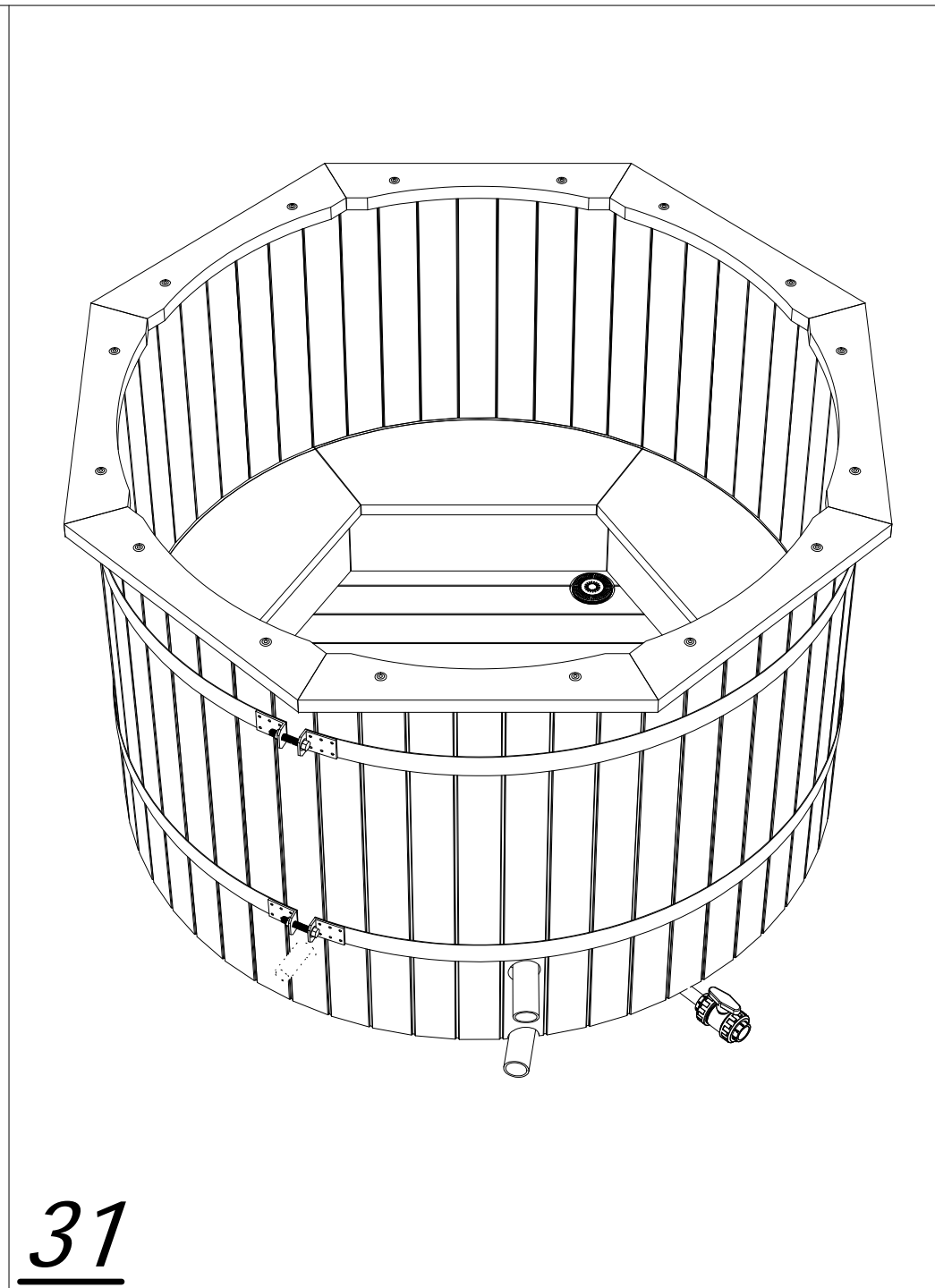
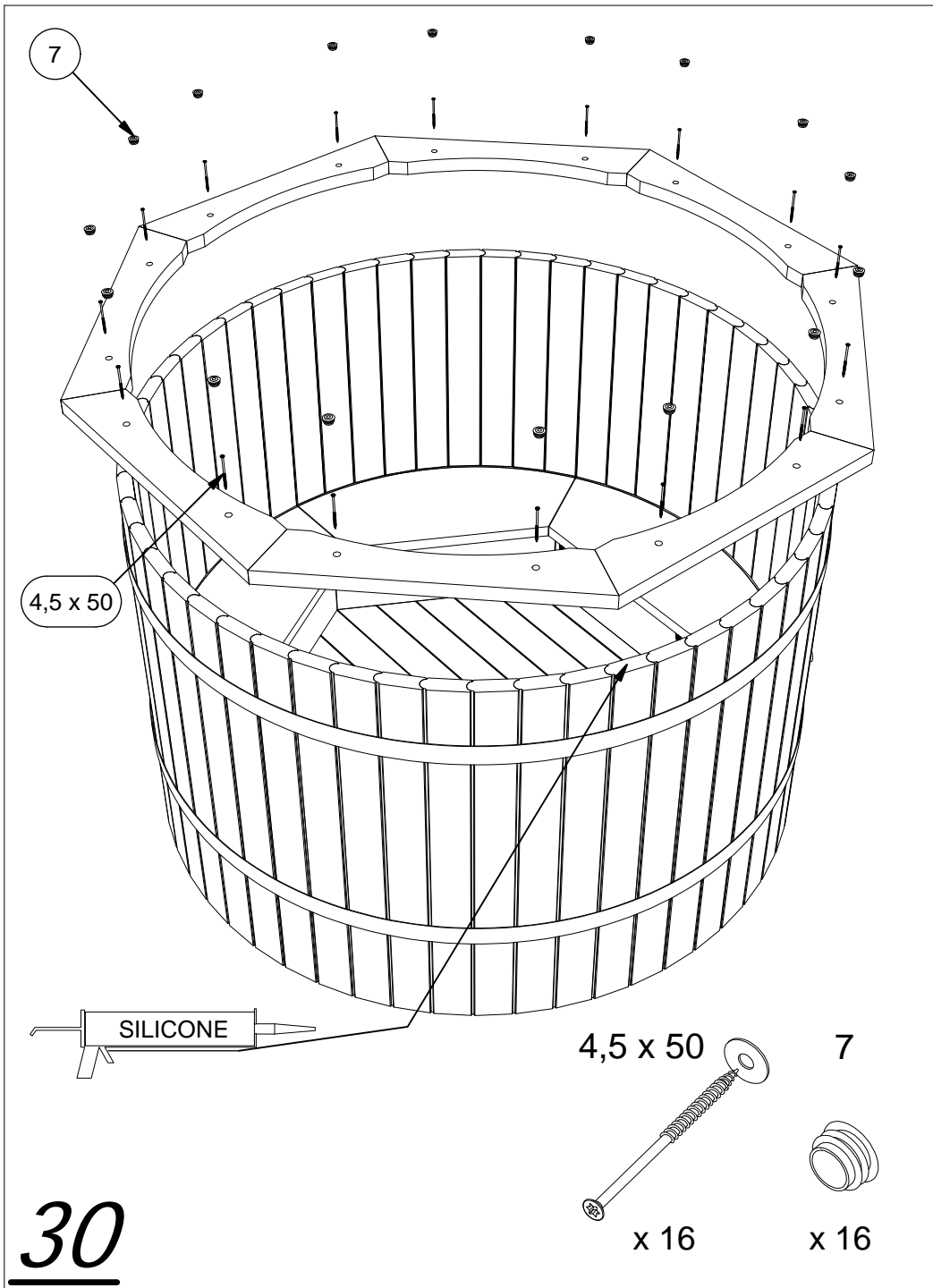

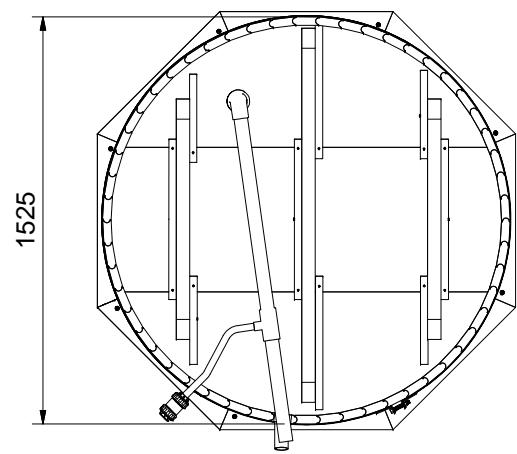
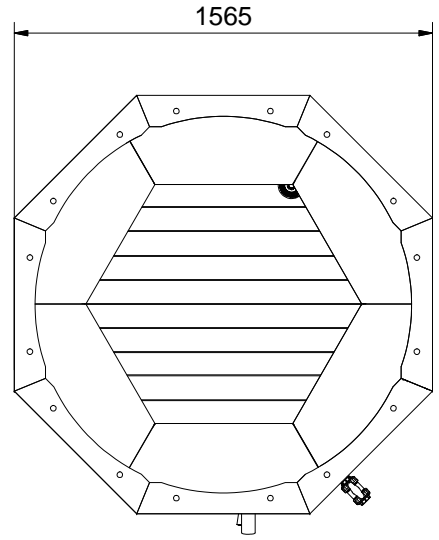
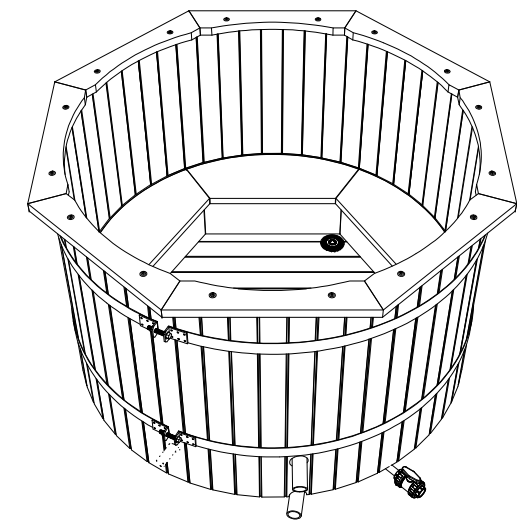
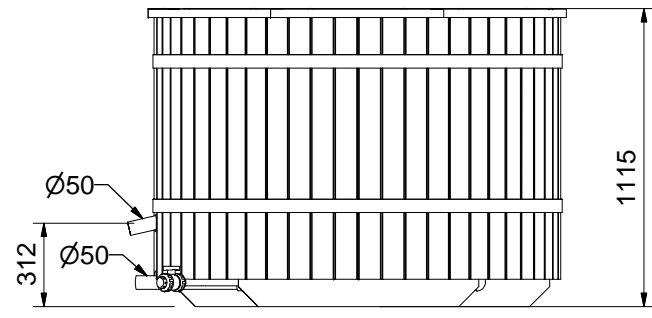
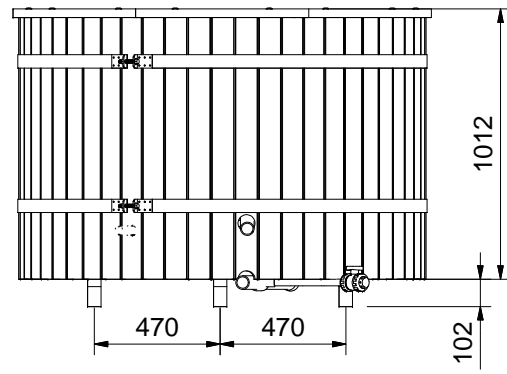

Article <b>HT 150</b>	Part Number <b>Prestige</b>	Material <b>LunaWood</b>	Page Size <b>A4</b>
		Designed by <b>Jl 01.10.08</b>	Scale <b>1:20</b>
		Checked by	Revision <b>v 1.2</b>
		Approved by	Sheet <b>16/16</b>